

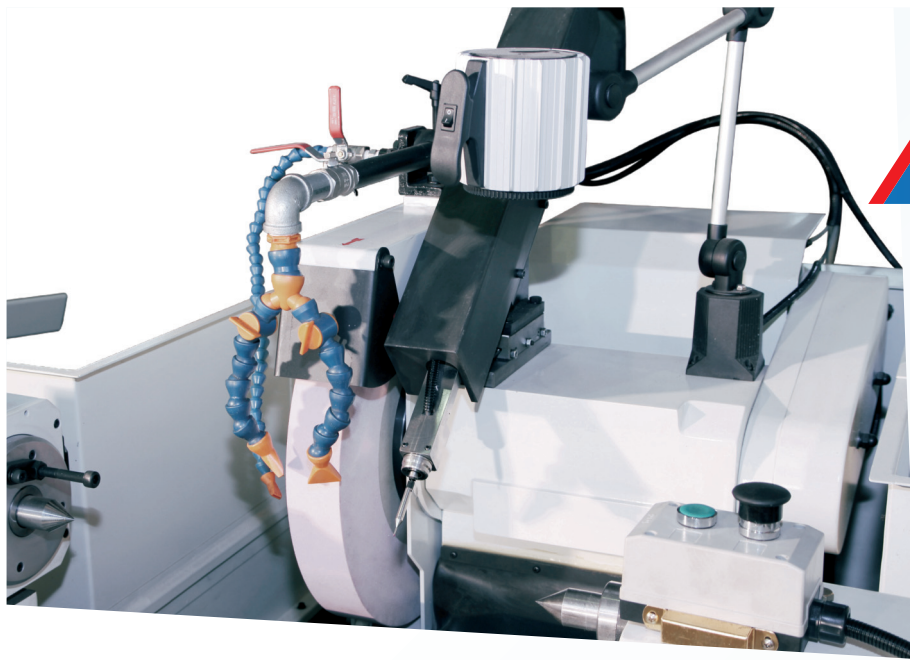

CNC圓筒磨床

直進式系列GP27 Series
斜進式系列GA27 Series





液動壓主軸

砂輪主軸採用高級合金鋼材(SNCM220)精密加工而成，經多重熱處理、研磨、拋光等加工，經久耐用。搭配獨特動壓軸承油膜支撐，具有優異的剛性及吸震能力。(端測裝置為選購件)

活心/定心兩用主軸台

主軸台結構簡潔穩重，配置精密軸承支撐，大幅提升主軸剛性及迴轉精度。優異的防水性能，更能強化機器的耐用性。

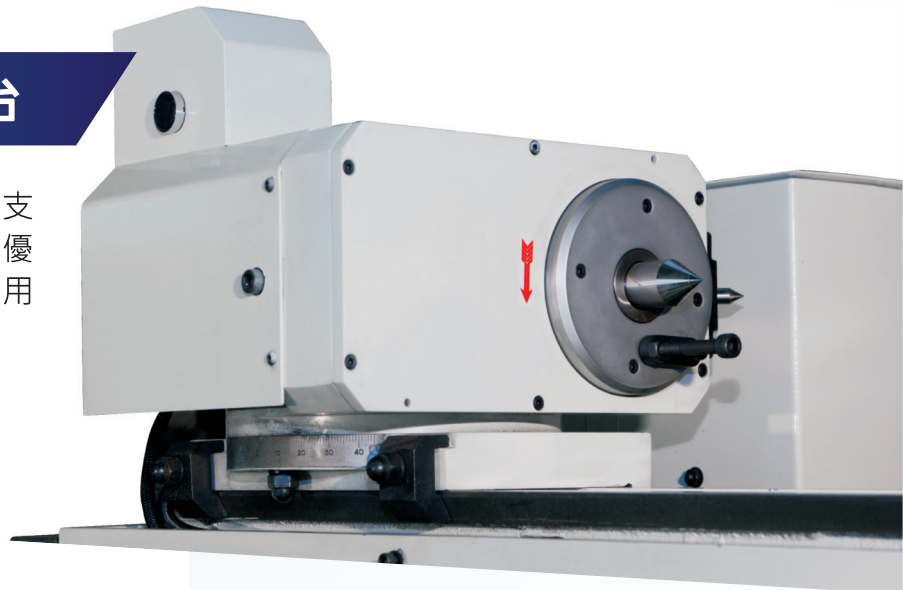

手動/油壓尾座

尾座滑筒採浸油式潤滑系統，強化防水防塵，確保尾座之高精度使用。



CNC 控制系統

搭載先進的CNC控制器及填表式操作介面，建有標準研磨循環的程式編輯，針對特殊形狀研磨需求，也能隨意自訂修砂形狀，具有易學易懂特性，使操作者可以快速上手。



操作畫面

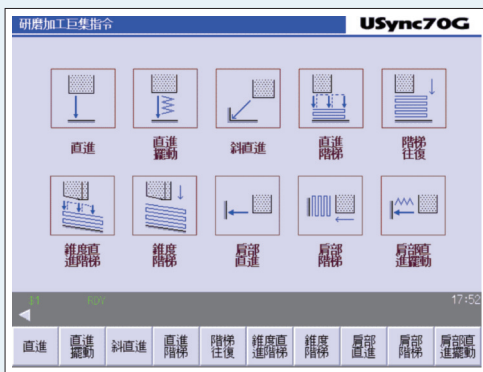

研磨循環總圖

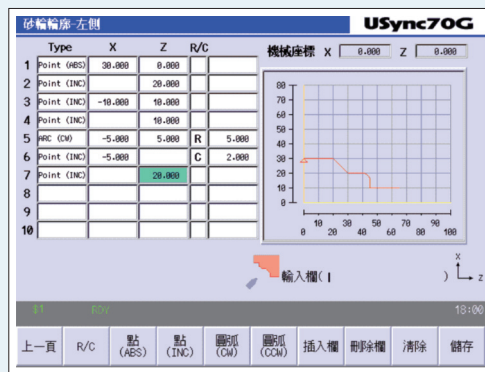

砂輪輪廓

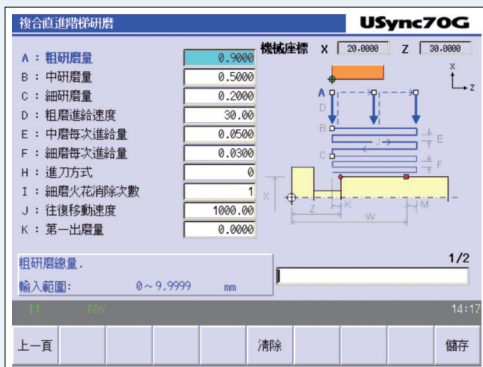

研磨_複合直進階梯



砂輪輪廓總覽

研磨循環

直進研磨

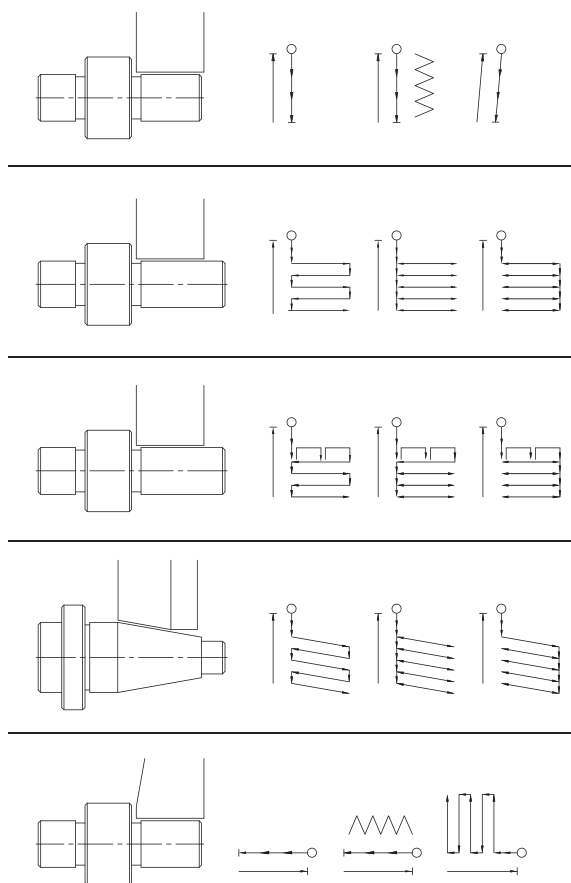

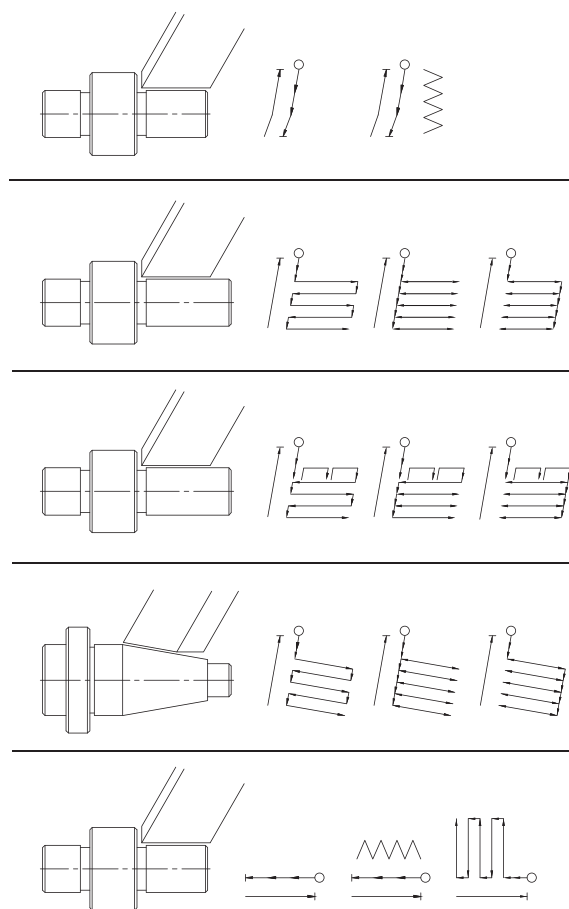

斜進研磨

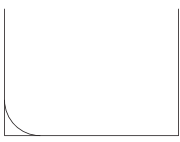
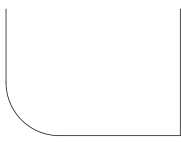
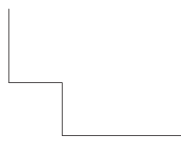

- 註：1.利用研磨循環分割設定，以上研磨循環可分為粗磨、中磨、細磨及無火花研磨。
2.搭配外徑自動測量裝置(選購件)可直接定寸直進或橫進研磨。

砂輪修整循環

路徑1		路徑3R(+)		路徑4	
路徑2		路徑3R(-)		路徑5	

- 註：1.鑽石修刀最多可設定5個。
2.砂輪外型有5種固定式輪廓可供選擇，兩面均可修整。
3.支援自訂輪廓設定功能，可圖形顯示，最多設定40點。

CNC圓筒磨床外觀尺寸

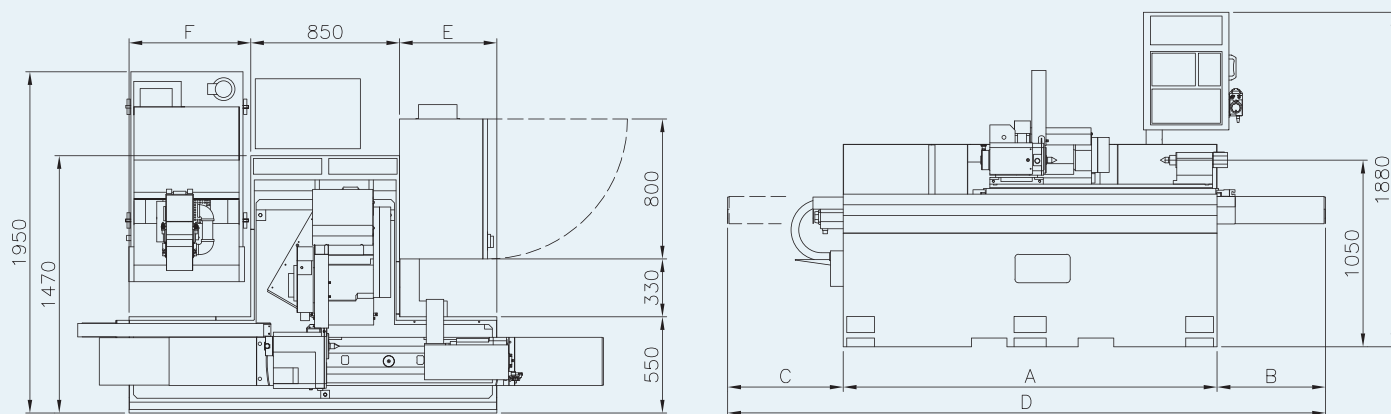

項目	400型	600型	800型
A	1700	2100	2500
B	590	610	630
C	630	650	670
D	2920	3360	3800
E	355	555	755
F	495	695	895

標準配件

砂輪及法蘭 x1組

砂輪拆卸裝置 x1組

鑽石修刀 x1支

工具箱 x1組

工件帶動環 x1組

平衡台及平衡棒 x1組

MT4頂針 x2支

電氣箱熱交換器

標準水箱及泵浦

砂輪變頻器

間隙消除防撞裝置

工作石英燈

選購配件

X軸光學尺

Z軸光學尺

外徑測量裝置

砂輪自動平衡裝置

油壓尾座

手動三爪夾頭

油壓三爪夾頭

油霧回收機

磁鐵過濾機

紙帶過濾機

電氣箱冷氣機

兩點中心架

三點中心架

工件支撐架

砂輪懸臂吊架

砂輪吊具

規格說明

直進式系列

GP27 Series

MODLE			GP27-400CNC	GP27-600CNC	GP27-800CNC
加工能力	最大研磨直徑	mm	270		
	兩頂心距離	GP	400	600	800
	主軸孔中心與滑板距離	mm	136		
	工件最大重量	kgs	120		
砂輪頭	砂輪尺寸	mm	φ405x32~50xφ152.4(opt.φ455x50~80xφ152.4)		
	砂輪主軸迴轉速度	rpm	1650(1890)		
	最大周速	m/sec	35(45)m/sec		
砂輪台	進給角度	deg	GP=90,GA=60		
	最大進給速度	mm	6m/min		
	進給最小設定單位	mm	0.001		
	進給總行程	mm	250		
主軸台	主軸台主軸轉速	rpm	10~600		
	頂心	MT	MT4		
	主軸貫穿孔徑	mm	25		
尾座	滑筒行程	mm	30		
	頂心	MT	MT4		
工作台	旋轉角度	deg	-8~+11	-6~+9	-4~+7
	快速移動速度	mm	6m/min		
	進給最小單位	mm	0.001		
馬達	砂輪主軸馬達	hp	5(7.5)		
	主軸台主軸馬達	kw	1.0(1.5)		
	砂輪主軸油壓馬達	hp	1/8		
	冷卻液馬達	hp	1/4		
	X軸進給伺服馬達	kw	1.0(1.2)		
	Z軸進給伺服馬達	kw	1.5(1.8)	1.5(1.8)	1.5(1.8)
控制系統			MITSUBISHI(FANUC)		
淨重(大約)		kgs	2600	3000	3400
毛重(大約)		kgs	2800	3200	3600
包裝尺寸(長×寬×高)		mm	2400x1900x2000	2800x1900x2000	3200x1900x2000

*本公司保留機械規格變更之權利，恕不另行通知。

規格說明

斜進式系列

GA27 Series

MODLE			GA27-250CNC	GA27-450CNC	GA27-650CNC
加工能力	最大研磨直徑	mm	270		
	兩頂心距離	GA	250	450	650
	主軸孔中心與滑板距離	mm	136		
	工件最大重量	kgs	120		
砂輪頭	砂輪尺寸	mm	φ405x32~50xφ152.4(opt.φ455x50~80xφ152.4)		
	砂輪主軸迴轉速度	rpm	1650(1890)		
	最大周速	m/sec	35(45)m/sec		
砂輪台	進給角度	deg	GP=90,GA=60		
	最大進給速度	mm	6m/min		
	進給最小設定單位	mm	0.001		
	進給總行程	mm	250		
主軸台	主軸台主軸轉速	rpm	10~600		
	頂心	MT	MT4		
	主軸貫穿孔徑	mm	25		
尾座	滑筒行程	mm	30		
	頂心	MT	MT4		
工作 台	旋轉角度	deg	-8~+11	-6~+9	-4~+7
	快速移動速度	mm	6m/min		
	進給最小單位	mm	0.001		
馬 達	砂輪主軸馬達	hp	5(7.5)		
	主軸台主軸馬達	kw	1.0(1.5)		
	砂輪主軸油壓馬達	hp	1/8		
	冷卻液馬達	hp	1/4		
	X軸進給伺服馬達	kw	1.0(1.2)		
	Z軸進給伺服馬達	kw	1.5(1.8)	1.5(1.8)	1.5(1.8)
控制系統			MITSUBISHI(FANUC)		
淨重(大約)		kgs	2600	3000	3400
毛重(大約)		kgs	2800	3200	3600
包裝尺寸(長×寬×高)		mm	2400x1900x2000	2800x1900x2000	3200x1900x2000

*本公司保留機械規格變更之權利，恕不另行通知。